

**Sterownik  
napędów  
bramowych  
wykorzystujących  
siłowniki 12/15V  
lub 24V**



**INSTRUKCJA OBSŁUGI**

**eL-Wings**

## OPROGRAMOWANIE

OZNACZENIE	UWAGI
3.0.9-E-NF	Wersje eL-Wings-24E i eL-Wings-12E
3.1.3-H-NF	Wersja eL-Wings-24H i eL-Wings-12H

Przed montażem i pierwszym użyciem sterownika zapoznaj się dokładnie z instrukcją obsługi i zachowaj ją na wypadek konieczności użycia w przyszłości.

**Zgodnie z postanowieniami Dyrektywy Maszynowej 2006/42/WE oświadcza się, że produkt nie może zostać oddany do eksploatacji, aż do momentu, gdy maszyna finalna, do której jest wbudowany lub której jest podzespołem, uzyska oświadczenie o zgodności z dyrektywami oraz odpowiednimi przepisami, które maszyna finalna musi spełniać.**

### Zalecenia i środki ostrożności dotyczące bezpieczeństwa.

Przed przystąpieniem do montażu oraz użyciem napędu należy uważnie przeczytać wszystkie ostrzeżenia i zasady bezpieczeństwa. Nieprawidłowa instalacja i nieprzestrzeganie norm zawartych w instrukcji może spowodować poważne wypadki.

- Wszystkie prace instalacyjne powinny być wykonywane zgodnie z obowiązującymi przepisami i normami.
- Instalację sterownika mogą wykonywać tylko wykwalifikowane osoby z odpowiednimi uprawnieniami.
- Instalację należy przeprowadzić z zachowaniem podstawowej ochrony przed wylądowaniami ESD.
- Podczas montażu należy zachować szczególną ostrożność! Sterownik wykorzystuje napięcie 230Vac (zagrożające życiu i zdrowiu).
- Instalacja elektryczna musi być zabezpieczona wyłącznikiem różnicowo-prądowym 30mA.
- Wszystkie prace związane z poprawnym funkcjonowaniem urządzenia (podłączenie, rozruch, eksploatacja) muszą być przeprowadzane zgodnie z obowiązującymi przepisami w zakresie eksploatacji urządzeń elektrycznych- oraz zgodnie z przepisami BHP.
- Nie należy podłączać napędu do zasilania wcześniej niż podano to w instrukcji, nie stosowanie się do tego zalecenia może grozić porażeniem prądem.
- Przed przystąpieniem do instalacji należy sprawdzić stan mechaniczny bramy: nie powinna się nadmiernie kołysać, powinna się poruszać łatwo i płynnie. Brama musi spełniać obowiązujące normy.
- Przed przystąpieniem do instalacji należy usunąć niepotrzebne linki i zabezpieczyć wyposażenie, np. zamki.
- Podczas montażu w pobliżu bramy nie mogą znajdować się dzieci, osoby niepełnosprawne i pojazdy mechaniczne.
- Wszystkie stałe elementy kontrolne powinny być ulokowane w pobliżu bramy, ale z dala od ruchomych elementów i poza zasięgiem osób postronnych.
- Przed naprawą lub usunięciem jakichkolwiek części bramy, należy odłączyć zasilanie.
- Dzieci i osoby niepełnosprawne umyślowo nie mogą samodzielnie sterować bramą.
- Konfigurację ustawień przeciążenia statycznego i dynamicznego mogą wykonywać tylko osoby wykwalifikowane.
- Nie wolno stosować światełek jako sygnalizacji świetlnej.

### Uwagi bezpieczeństwa!

- Niedozwolone jest podnoszenie lub przesuwanie za pomocą bramy przedmiotów lub osób.
- Nadajnik sterujący należy chronić przed dziećmi, gdyż mogą użyć go do zabawy.
- Bramę wolno uruchomić tylko wtedy, gdy cała strefa ruchu bramy jest dobrze widoczna i wolna od przeszkód.
- Przy uruchomieniu bramy należy uważać na inne osoby, zwierzęta domowe, znajdujące się w zasięgu jej działania.
- Napęd bramy wolno użytkować tylko wtedy, gdy wszyscy użytkownicy zostali poinstruowani na temat jego funkcjonowania i obsługi.

Niedostosowanie się do wskazówek bezpieczeństwa może doprowadzić do poważnych skaleczeń lub zniszczenia sprzętu. Niniejszego produktu można używać wyłącznie zgodnie z jego przeznaczeniem. Producent nie ponosi odpowiedzialności za szkody i zakłócenia w pracy spowodowane niewłaściwym lub niedbałym użytkowaniem oraz wynikające z nie przestrzegania niniejszej instrukcji montażu i obsługi.

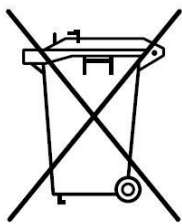

Zgodnie z obowiązującymi przepisami dotyczącymi utylizacji niepotrzebnego sprzętu przez użytkowników prywatnych w Unii Europejskiej przedmiotu zawierającego taki symbol **NIE WOLNO** wyrzucać wraz z innymi śmieciami. W tym przypadku użytkownik jest odpowiedzialny za odpowiednią utylizację przez dostarczenie urządzenia do wyznaczonego punktu, lub producenta który zajmie się jego dalszą utylizacją. Osobne zbieranie i przetwarzanie wtórne niepotrzebnych urządzeń ułatwia ochronę środowiska naturalnego i zapewnia, że utylizacja odbywa się w sposób chroniący zdrowie człowieka i środowisko. Uwaga ta dotyczy także zużytych baterii i akumulatorów.

## 1. Przeznaczenie

Jest to sterownik dla napędów bramowych wykorzystujący dwa siłowniki na napięcie stałe w zależności od wersji 12/15V lub 24V. Może współpracować zarówno z siłownikami z wbudowanymi krańcówkami jak i z siłownikami bez krańcówek Doskonale nadaje się do pracy ciągłej. Można zastosować go na parkingach osiedlowych, posesjach prywatnych i w firmach.

### Dostępne wersje:

- eL-Wings-24E** –zasilanie 24Vac, współpraca z nadajnikami firmy eLdrim zgodnymi z transmisją Keeloq
- eL-Wings-24H** –zasilanie 24Vac, współpraca z wszystkimi nadajnikami zgodnymi z transmisją Keeloq
- eL-Wings-12E** –zasilanie 12-15Vac, współpraca z nadajnikami firmy eLdrim zgodnymi z transmisją Keeloq
- eL-Wings-12H** –zasilanie 12-15Vac, współpraca z wszystkimi nadajnikami zgodnymi z transmisją Keeloq

## 2. Sposób działania

Sterowanie napędu odbywa się poprzez zaprogramowany w sterowniku przycisk pilota, lub przycisk dzwonkowy podłączony do wejścia STER. W obu przypadkach działanie urządzenia jest identyczne i polega na sekwencyjnym wykonywaniu poleceń, czyli krok po kroku. Po załączeniu zasilania pierwszym rozkazem jest otwieranie, jeśli wydamy następne polecenie w trakcie ruchu bramy to ją zatrzymamy a następnie możemy uruchomić ją w kierunku zamykania. Wyjątkiem jest zadziałanie bariery podczerwieni przy zamykaniu lub zadziałanie przeciążenia.

### **Zalety sterownika:**

- Prosta procedura instalacji i programowania.
- Sterowanie na przycisk dzwonkowy.
- Sterowanie za pomocą nadajników (do 34) na częstotliwość 433,92 MHz z kodem dynamicznie zmiennym firmy Keeloq.
- Zdalne programowanie pilotów (w wersjach eL-Wings-24E i eL-Wings-12E).
- Funkcja furtki
- Funkcja osiedlowa.
- Dwie bariery podczerwieni zewnętrzna i wewnętrzna.
- Automatyczne zamykanie.
- Wcześniejsze auto zamknięcie bramy po przejechaniu bariery podczerwieni.
- Regulacja siły przeciążenia dla każdego siłownika.
- Regulacja czasu opóźnienia ruchu pomiędzy siłownikami (0-10s).
- Automatyczne rozpoznawanie czasu pracy silników.
- Sygnalizacja świetlna lub załączanie oświetlenia z regulowanym czasem wyłączenia.
- Obsługa siłowników z krańcówkami lub bez krańcówek.
- Obudowa IP55

**Funkcję furtki** można uruchomić poprzez ustawienie przełącznika DIP2 w pozycji ON. Sterowanie furtką jest możliwe poprzez pilota który działa w tym wypadku dwukanałowo, dodatkowo należy zdjąć zworkę z wejścia STOP gdyż wejście to po przełączeniu przełącznika zmienia się na wejście sterowania furtką NO

**Funkcja osiedlowa** ułatwia komunikację wjazd-wyjazd, gwarantując że brama nie zamknie się gdy inna osoba uruchomi bramę za pomocą przycisku sterowania ręcznego lub pilota zdalnego sterowania.

**Bariery podczerwieni** są dodatkowymi elementami zabezpieczenia, które można podłączyć pod sterowanie eL13V3. Zwiększają one bezpieczeństwo użytkownika przed najechaniem bramy na pojazd, osobę lub przedmiot znajdujący się w jej świetle lub w strefie działania skrzydeł. Jeżeli użytkownik zrezygnuje z fotokomórek to wyjście „Foto” i „Stop” musi mieć podłączoną zworkę do masy, według opisu na laminacie.

**Automatyczne zamykanie** powoduje automatyczne zamknięcie bramy po określonym czasie. Czas ten regulowany jest czasem opóźnienia automatycznego zamykania. Fotokomórki skracają czas automatycznego zamykania, po usunięciu przeszkody z zasięgu fotokomórek automatyczne zamykanie następuje po 5 sekundach. Funkcje autozamykania można uruchomić poprzez ustawienie przełącznika DIP1 w pozycji ON

**Siła przeciążenia** jest to niezbędny element zabezpieczenia przed zgnieceniem elementów znajdujących się w świetle bramy, dodatkowo ochrania silnik i cały mechanizm napędowy bramy przed uszkodzeniem. Siłę przeciążenia regulujemy potencjometrami oznaczonymi literką „M1” dla siłownika M1 i „M2” dla siłownika M2. Siła natarcia skrzydeł nie może być większa niż 400N.

**Sygnalizacja świetlna** może pracować w dwóch wariantach. W pierwszym jako sygnalizacja ostrzegawcza podczas ruchu bramy miga: wolno przy otwieraniu, szybko przy zamykaniu. W drugim jako oświetlenie pomocnicze podjazdu czy garażu z opóźnionym wyłączeniem (funkcja ta nie działa przy opcji auto-zamknij).

**Obsługę rodzaju siłowników** można dokonać przełącznikiem blokady krańcówek oznaczonym jako Kr. Ustawienie w pozycję OFF oznacza współpracę z siłownikami wyposażonymi w krańcówki, a ustawienie w pozycję ON współpracy z siłownikami bez krańcówek (zmianę konfiguracji wykonujemy bezwzględnie przy odłączonym zasilaniu).

### 3. Specyfikacja techniczna sterownika

**Zasilanie:**

eL-Wings-12E, eL-Wings-12H                    12-15Vac  
eL-Wings-24E, eL-Wings-24H                    24Vac

**Pobór prądu w stanie spoczynku:**

<15mA (bez akcesoriów)

**Odbiornik radiowy:**

433,92 MHz OOK

**Zasięg:**

do 200m

**Siłownik:**

napięcie zasilania:

eL-Wings-12E, eL-Wings-12H                    12Vdc, 15Vdc  
eL-Wings-24E, eL-Wings-24H                    24Vdc

moc:

< 150W

**Zakres temperatury pracy:**

-20°C +70°C

**Obudowa:**

IP55

## 4. Instalacja sterownika

1. Wyłączyć zasilanie.
2. Zainstalować mechanicznie automat.
3. Po ustaleniu kierunku mocowania obudowy wywiercić od spodu otwór  $\Phi 2\text{mm}$  odprowadzający wilgoć.
4. Wyciągnąć dwie szybko-złączki.
5. Podłączyć przewody do złączki według opisu na płycie sterownika lub schematu podłączenia
  - Sterowanie ręczne
  - Antenę zewnętrzną
  - Oświetlenie lub lampę sygnalizacyjną
  - Bariery podczerwieni
  - Siłowniki M1 (rusza pierwszy przy otwieraniu), M2(rusza pierwszy przy zamykaniu)
  - Zasilanie 230V

### SCHEMAT PODŁĄCZENIA

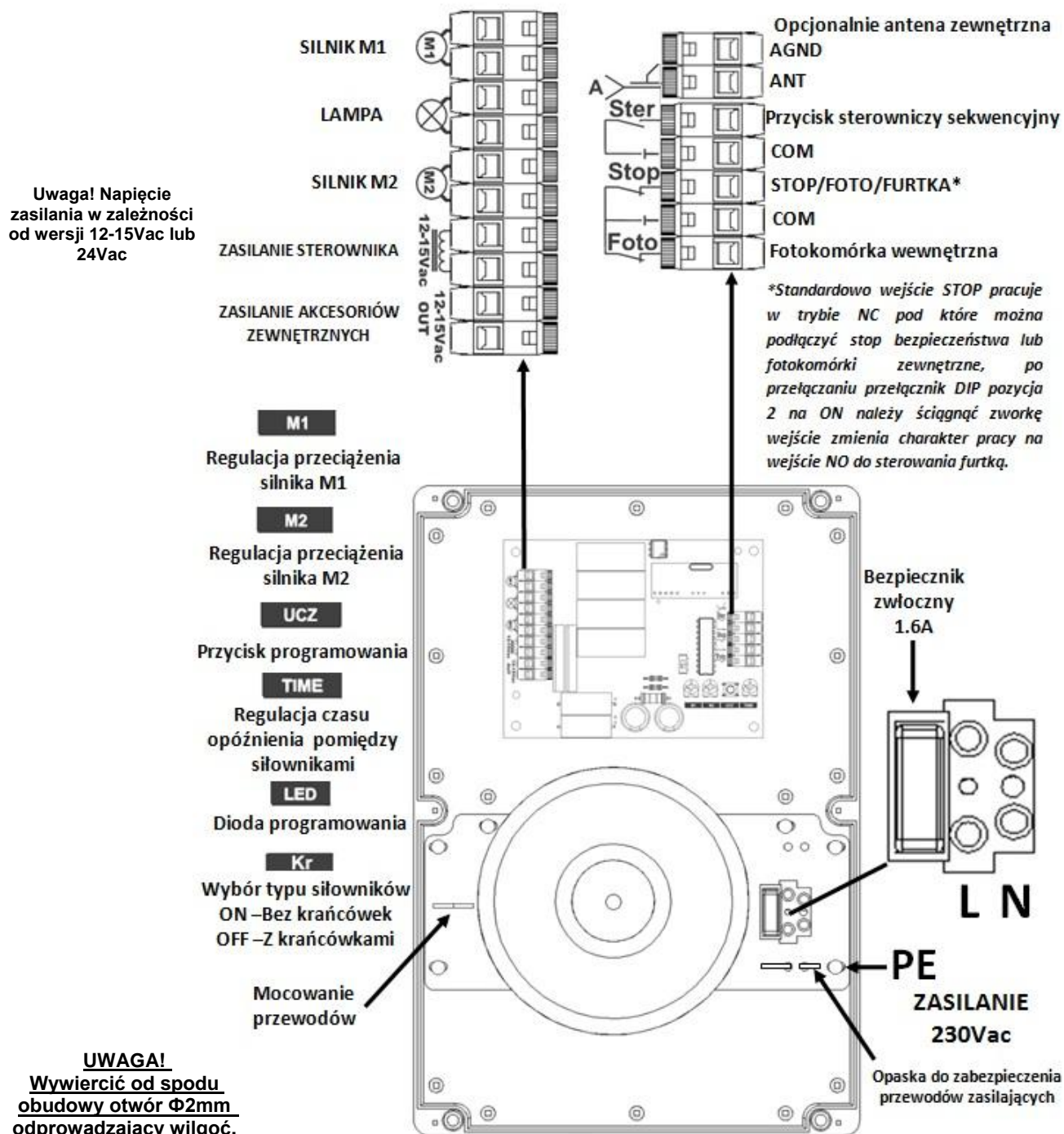

6. Przełącznikiem blokady obsługi krańcówek Kr wybrać typ siłowników:

- ON –siłowniki bez wbudowanych krańcówek
- OFF –siłowniki z wbudowanymi krańcówkami

#### **UWAGA!**

Przy włączonym zasilaniu nie wolno zmieniać pozycji przełącznika Kr. Może to doprowadzić do nieprawidłowej pracy sterownika.

Aby zmienić typ siłowników należy najpierw odłączyć zasilanie i dopiero później ustawić przełącznik w odpowiedniej pozycji. Po włączeniu zasilania sterownik rozpozna typ.

7. Ustawić bramę ręcznie na środku

8. Włączyć zasilanie.

9. Skasować pamięć, zaprogramować pilota według opisu programowania w kolejności punkt 4 i 3.

10. Uruchomić pilotem lub sterowaniem ręcznym automat. Brama musi się otwierać, jeśli jest inaczej przepiąć przewody silnika zamieniając je miejscami (**Przy wyłączonym zasilaniu!**).

11. Sprawdzić czy krańcówki poprawnie wyłączają automat.

12. Wyregulować siłę przeciążenia dla obu skrzydeł zgodnie z obowiązującymi normami.

13. Sprawdzić poprawność działania automatu i ustawić na koniec instalacji dostępne dodatkowe funkcje.

## 4.1. Zmiana pozycji przełączników DIP1 i DIP2

Przełączniki funkcji autozamknięcia i furtki znajdują się od spodu płytki sterownika. Aby uzyskać do nich dostęp należy postępować zgodnie z procedurą:

1. Wyłączyć zasilanie.
2. Wypiąć szybkozłączki ze sterownika.
3. Ścisnąć końce stopki montażowych tak aby zatrzaski schowały się w otworze.
4. Delikatnie wysunąć sterownik z elementów montażowych.
5. Ustawić pożądane wartości przełączników funkcji:

**DIP1** – funkcja auto zamknij.

**DIP2** – funkcja furtki.

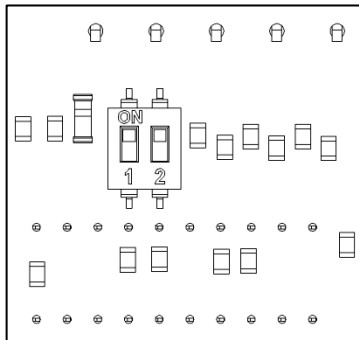

### Elementy mocujące

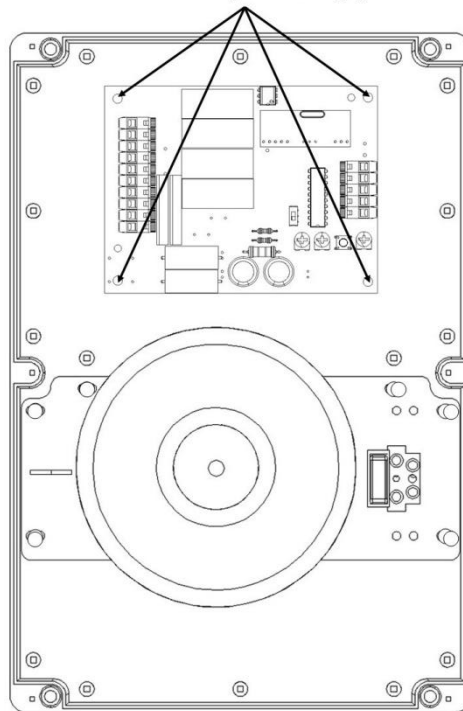

6. Wsunąć z powrotem sterownik na elementy montażowe i lekko docisnąć. Upewnić się czy wszystkie stopki poprawnie się zatrzaskowały.
7. Wpiąć szybkozłączki.
8. Włączyć zasilanie.
9. Sprawdzić poprawność działania sterownika.

## 4.2. Wymiary

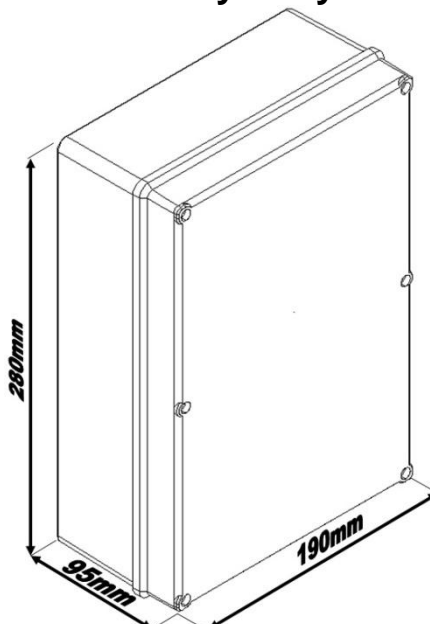

## 5. Programowanie ustawień

Programowanie sterownika eL13V3 odbywa się przy pomocy przycisku „UCZ” i diody świecącej LED umieszczonej na płycie sterownika i przełącznika funkcji (nr1,2), który jest umieszczony od strony druku. W trakcie programowania pozycje przełączników należy ustawić wg opisu poniżej, a przy pracy po programowaniu ustawić według oczekiwanych funkcji. Programowanie nastaw i funkcji odbywa się, gdy brama znajduje się w pozycji stop. Zdalne programowanie działa tylko przy pełnym otwarciu.

**1. Nauka czasu opóźnienia wyłączenia światła po zatrzymaniu silnika.** Przyciskamy klawisz „UCZ” nie dłużej niż 3s (dioda LED zaświeci się), aby wejść w tryb programowania. Następnie przyciskając ten sam klawisz możemy ustawić czas opóźnienia. Jedno przyciśnięcie odpowiada 15s (np. 4 razy to 1min, LED przygasa przy każdym przyciśnięciu). Procesor automatycznie zapamiętuje nastawy w chwili zaprzestania programowania, co sygnalizuje trzykrotnym zaświeceniem diody i powraca do normalnej pracy.

**2. Załączenie migania.** Przyciskamy klawisz „UCZ” nie dłużej niż 3s i czekamy na trzykrotne zaświecenie diody. Teraz lampa będzie migać podczas pracy silnika.

**Można zaprogramować maksymalnie 34 nadajniki z kodem dynamicznym firmy Keeloq. Każdy pilot musi być nauczony osobno.**

**3. Nauka kodu pilota do funkcji sterowania sekwencyjnego.** Przyciskamy klawisz „UCZ” i trzymamy aż LED zapali się i zgaśnie. Teraz mamy około 10 sekund na przyciśnięcie wybranego przycisku w pilocie, gdy dioda LED zapali się trzykrotnie to nauka jest zakończona poprawnie, jeśli chcemy zaprogramować od razu więcej pilotów to po trzykrotnym mrugnięciu diody mamy następne 10s na zaprogramowanie drugiego pilota, itd. Jednokrotne zapalenie diody oznacza koniec nauki. Gdy zostało zaprogramowane wcześniej 34 pilotów to pamięć jest pełna, dioda LED zamruga po nauce tylko dwa razy i powraca do normalnej pracy. Jeżeli liczba używanych pilotów jest mniejsza od 34 to kasujemy pamięć (punkt 5) i programujemy wszystkie piloty na nowo, w przeciwnym wypadku należy dokupić dodatkowy odbiornik, który rozszerzy liczbę nadajników. Przy błędzie nauki powtarzamy programowanie, jeśli to nie doprowadzi do sukcesu należy użyć innego sprawnego pilota. W przypadku dalszego niepowodzenia należy skontaktować się z serwisem autoryzowanym.

**4. Nauka kodu pilota do funkcji furtki.** Przyciskamy klawisz „UCZ” i trzymamy aż LED zapali się, zgaśnie i ponownie zapali. Teraz mamy około 10 sekund na przyciśnięcie wybranego przycisku w pilocie, gdy dioda LED zapali się trzykrotnie to nauka jest zakończona poprawnie, jeśli chcemy zaprogramować od razu więcej pilotów to po trzykrotnym mrugnięciu diody mamy następne 10s na zaprogramowanie drugiego pilota, itd. Jednokrotne zapalenie diody oznacza koniec nauki. Gdy zostało zaprogramowane wcześniej 34 pilotów to pamięć jest pełna, dioda LED zamruga po nauce tylko dwa

razy i powraca do normalnej pracy. Jeżeli liczba używanych pilotów jest mniejsza od 34 to kasujemy pamięć (punkt 5) i programujemy wszystkie piloty na nowo, w przeciwnym wypadku należy dokupić dodatkowy odbiornik, który rozszerzy liczbę nadajników. Przy błędzie nauki powtarzamy programowanie, jeśli to nie doprowadzi do sukcesu należy użyć innego sprawnego pilota. W przypadku dalszego niepowodzenia należy skontaktować się z serwisem autoryzowanym.

### **Uwaga!**

Jest możliwa zmiana klawiszy sterujących już zaprogramowanego pilota poprzez powtórne zaprogramowanie innego klawisza pilota. Przy programowaniu zmian należy pamiętać, że klawisz nie zaprogramowany zastąpi klawisz poprzednio wpisany. Klawisz wcześniej zaprogramowany na jednym kanale po przeprogramowaniu przestanie działać, by zacząć działać winnym trybie.

**5. Kasowanie z pamięci pilotów.** Przyciskamy klawisz „UCZ ”i trzymamy, w tym czasie dioda LED zapali się, zgaśnie, ponownie zaświeci i zgaśnie a następnie zacznie migać. Puszczamy przycisk. Dioda zacznie się świecić. W ciągu 3s ponownie przytrzymujemy przycisk „UCZ” do czasu aż dioda LED mrugnie 3 razy i zgaśnie. Procedura kasowania zakończona. Procedurę ta zalecamy wykonać w pierwszej kolejności zaraz po instalacji.

### **Uwaga!**

Można też wykasować wszystkie klawisze z jednego z wybranych kanałów (sekwencyjny lub furtka). Należy wejść do trybu nauki (paragraf 3 lub 4) i w ciągu 10s przeznaczonych na programowanie nadajnika nacisnąć i przytrzymać przycisk UCZ, aż dioda LED zamruga 3 razy, puścić przycisk. Wszystkie klawisze z wybranej funkcji są wykasowane.

**6. Automatyczne zamykanie.** Ustawiamy czas opóźnienia poprzez przełączenie przełącznika nr 1 na pozycję ON, a przełącznik nr 2 wyłączony OFF. Następnie naciskamy klawisz UCZ nie dłużej niż 3s. i ponownie przyciskając ten sam klawisz możemy ustawić czas automatycznego zamknięcia. Jedno przyciśnięcie odpowiada 15s (np. 4 razy to 1min, LED przygasa przy każdym przyciśnięciu). Procesor automatycznie zapamiętuje nastawy w chwili zaprzestania programowania, co sygnalizuje trzykrotnym zaświeceniem diody i powraca do normalnej pracy. Najkrótsze opóźnienie wynosi 5s. i ustawia się j/w lecz z ominięciem dodatkowych naciśnięć klawisza UCZ. Przy auto zamykaniu wymagane są fotokomórki dla bezpieczeństwa użytkownika, (aby brama nie zamknęła się, gdy w jej świetle jest przeszkoda)!! Dodatkowo fotokomórki skrócą czas otwarcia. Sterowanie rozpozna przejechanie pojazdu i zamknie bramę po 5s.

**7. Funkcję furtki** dla przycisku dzwonekowego można uruchomić poprzez ustawienie przełącznika DIP2 na pozycję ON. Dodatkowo należy zdjąć zworkę z wejścia STOP gdyż wejście to po przełączeniu przełącznika zmienia się na wejście sterowania furtką NO.

**8. Funkcja osiedlowa.** Przyciskamy klawisz UCZ i trzymamy, dioda LED zapali się, zgaśnie, znowu się zapali i zgaśnie. Puszczamy przycisk. Jeżeli po puszczeniu przycisku dioda jest zgaszona to funkcja jest wyłączona, naciskamy krótko klawisz UCZ, by zapalić diodę LED, następnie czekamy 5 s. na trzykrotne zaświecenie diody. Funkcja osiedlowa załączona, a sterownik powróci do normalnej pracy. Wyłączenie tej funkcji wygląda podobnie, lecz należy diodę LED zgasić. Funkcja osiedlowa działa tylko z włączoną jednocześnie funkcją AUTOZAMYKANIA.

**9. Zdalne programowanie pilotów (funkcja dostępna w wersjach eL-Wings-24E i eL-Wings-12E)** Odbywa się gdy brama jest w pełnym otwarciu i mamy zaprogramowany wcześniej pilot 4 kanałowy (np.: typ 4A433). Wciskamy jednocześnie klawisze C i D nadajnika i trzymamy przez 5 sekund, teraz powinna zapalić się lampa. Po zapaleniu lampy mamy 5 sekund na wciśnięcie klawisza nadajnika który chcemy zaprogramować, gdy lampa zapali się trzykrotnie to nauka jest zakończona poprawnie. Sterownik przejdzie do trybu normalnej pracy. Jeżeli pamięć jest pełna, to lampa zamruga po nauce tylko dwa razy, nadajnik nie zostanie zapamiętany, a sterownik powróci do normalnej pracy. Jedno mignięcie lampy oznacza koniec czasu nauki, nadajnik nie został zapamiętany.



